



QUICK START TR 125 A - 630 A

ATyS p

Motorlu Kaynak Değiştirme Şalteri
Otomatik Transfer Anahtarlama Cihazı

Ön İşlemler

Teslimatın alınmasında ve paketin açılmasından sonra aşağıdakileri kontrol edin:

- Paket ve içindekiler iyi durumda.
- Ürün referans kodu ile sipariş uyumlu.
- İçindekilere şunlar dahil olmalıdır:

- 1 Adet ATyS p
 - 1 Adet Acil durum kolu ve sabitleme klipsi
- Hızlı Kurulum talimat sayfası

Uyarılar

⚠ Kişilerde elektrik çarpması, yanık veya yaralanma ve/veya ekipmanda hasar riski.

Bu Hızlı Kurulum kılavuzu, bu ürünün kurulumu ve devreye alınmasında eğitilen personel için hazırlanmıştır. Daha fazla ayrıntı için, SOCOMEC web sitesinde mevcut olan ürün talimat kılavuzuna bakın.

- Bu ürün her zaman nitelikli ve yetkili personel tarafından kurulmalı ve devreye alınmalıdır.
- Bakım ve servis işlemleri eğitilmiş ve yetkili personel tarafından gerçekleştirilmelidir.
- Doğrudan şebekeden veya dolaylı olarak harici devrelerden üründe gerilim olması veya olabileceği durumda ürüne bağlı olan herhangi bir kontrol veya güç kablosuna dokunmayın.
- Gerilim olmadığını doğrulamak için her zaman uygun bir gerilim tespit cihazı kullanın.
- Kabinin içine metal malzeme düşürmemeye kesinlikle dikkat edin (elektrik arki oluşma tehlikesi).

- 125 - 160 A (Uimp = 8 kV) için. Sonlandırmalarda, akım taşıyan parçalarla topraklanacak olan parçalar arasında ve kutuplar arasında en az 8 mm boşluk bırakılmalıdır.
- 200 - 630 A (Uimp = 12 kV) için. Sonlandırmalarda, akım taşıyan parçalarla topraklanacak olan parçalar arasında ve kutuplar arasında en az 14 mm boşluk bırakılmalıdır.

İyi mühendislik işlemlerinin gözlenememesi ve bu emniyet talimatlarının takip edilmemesi durumunda kullanıcı veya diğer kişiler ciddi yaralanma veya ölüm tehlikesine maruz kalabilir.

⚠ Cihazın hasarlanma riski

Bu ürünün düşürülmesi veya herhangi bir şekilde hasar alması durumunda tüm ürünün değiştirilmesi önerilir.

Accessories

- Köprüleme baraları ve bağlantı kitleri.
- Kontrol gerilimi transformatorü (400 VAC → 230 VAC).
- DC güç kaynağı (12/24 VDC → 230 VAC).
- Faz bariyerleri.
- Terminal kapakları.
- Terminal ekranları.
- Yardımcı kontaklar (Ek).
- 3 konumlu asma kilit (I - O - II).
- Kilitleme aksesuarları (RONIS - EL 11 AP).
- Kapı isim tabelası.
- ATyS D20 Arayüzü (uzaktan kumanda / ekran birimi).
- ATyS p için RJ45 kablosu.
- Voltaj algılama kit.
- Akım trafoları.
- İsteğe bağlı eklenen modüller: RS485 MODBUS iletişimi, 2 giriş / 2 çıkış, Ethernet iletişimi, Ethernet iletişimi + RS485 JBUS/MODBUS ağ geçidi, Analog çıkışlar, Darbe çıkışları.

Daha fazla ayrıntı için, talimat kılavuzunda "Yedek Parçalar ve Aksesuarlar" bölümüne bakın.



www.socomec.com
İndirebileceğiniz: broşürler, kataloglar ve teknik kılavuzlar:
<http://www.socomec.com/en/documentation-atys-p>

Kurulum ve Devreye Alma

ADIM 1

Kabin / Arka Pano Kurulumu

ADIM 2

Güç Terminal Bağlantıları

ADIM 3

COMMAND / CONTROL (Komut / Kontrol) terminal bağlantıları

ADIM 4

Güç KAYNAĞI ve AİS Kontrol Cihazı Terminal Bağlantıları

ADIM 5

KONTROL

ADIM 6

PROGRAMLAMA A - Yazılım B - Tuş takım

ADIM 7A

AUT Modu (Otomatik Kontrol)

ADIM 7B

AUT Modu (Uzaktan Kumanda)

ADIM 7C

Manuel Mod:

ADIM 7D

Asma kilit modu

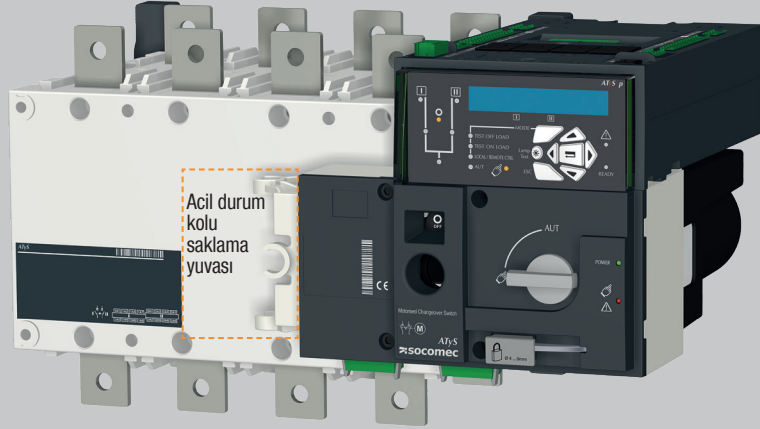

ADIM 1 Kurulum

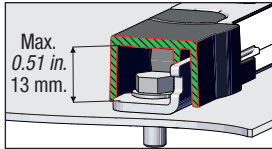
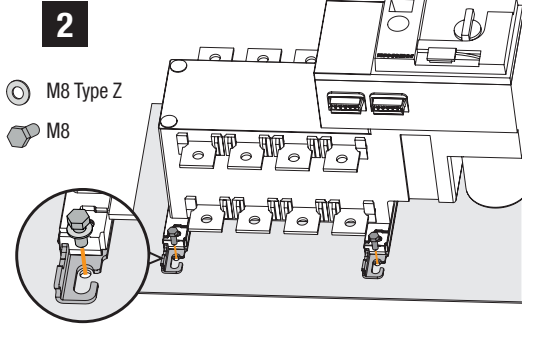
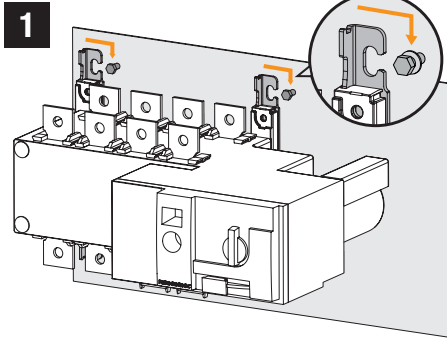

⚠ Dikkat: ürünün düz ve sabit bir yüzeye monte edildiğinden emin olun.

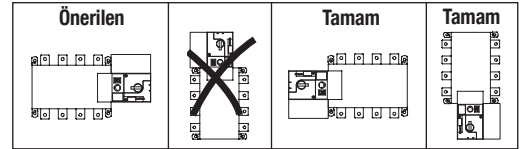

3 Kurulum

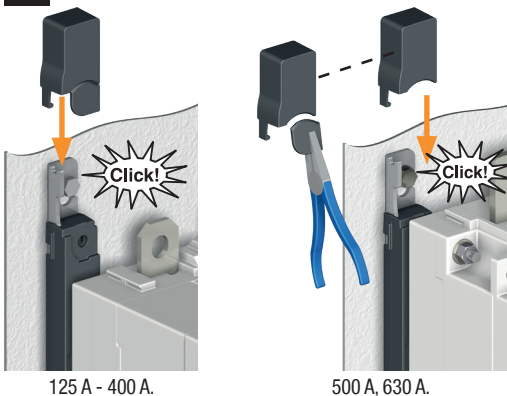

125 A - 400 A.

500 A, 630 A.

Kapak çıkarma

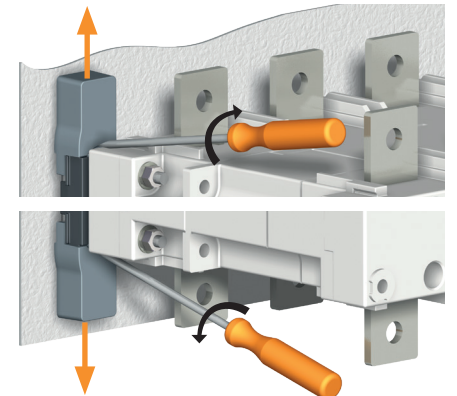

ADIM 2 Güç Terminal Bağlantıları

Terminal kulakları ve sert veya esnek baralar kullanılarak bağlanmalıdır.

	ÇERÇEVE B3			ÇERÇEVE B4			ÇERÇEVE B5	
	125 A	160 A	200 A	250 A	315 A	400 A	500 A	630 A
Minimum kablo kesiti Cu (mm ²)	35	35	50	95	120	185	2x95	2x120
Önerilen kablo kesiti Cu (mm ²)	-	-	-	-	-	-	2x32x5	2x40x5
Maksimum kablo kesiti Cu (mm ²)	50	95	120	150	240	240	2x185	2x300
Maksimum Cu bara genişliği (mm)	25	25	25	32	32	32	50	50
Vida tipi	M8	M8	M8	M10	M10	M10	M12	M12
Önerilen sıkma torku (lb.in/N.m)	73.46/8.3	73.46/8.3	73.46/8.3	177.02/20	177.02/20	177.02/20	354.04/40	354.04/40
Maksimum sıkma torku (lb.in/N.m)	115.06/13	115.06/13	115.06/13	230.13/26	230.13/26	230.13/26	398.30/45	398.30/45

ADIM 3 CONTROL / COMMAND (Kontrol / Kumanda) Terminalleri

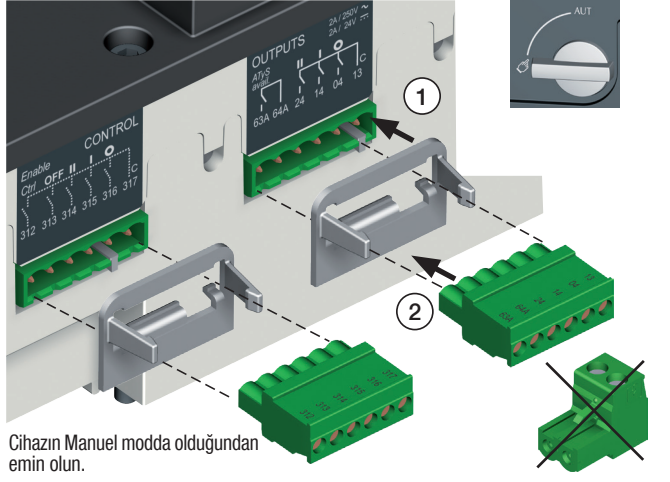

Cihazın Manuel modda olduğundan emin olun.

- 1 tercih edilen kaynak
- 2 alternatif kaynak

1. Kumanda pozisyonu 0
2. Kumanda pozisyonu 1
3. Kumanda pozisyonu 2
4. Öncelikli kumanda sıfır pozisyonu
5. Uzaktan Kumanda Etkinleştirme (Otomatığe göre öncelikli)
6. Kullanılabilir Ürün Çıkışı (Motor)
7. Yardımcı Kontak Konum II
8. Yardımcı Kontak Konum I
9. Yardımcı Kontak Konum 0

10. O/P - ATyS D20 uzak ekran
11. Programlanabilir Çıkış Kontakı. Varsayılan olarak ATS olarak ayarlanır - Normalde Açık
- 12-15. Programlanabilir Girişler 1-4
- 16-17. Programlanabilir Girişler 5-6
18. ATyS isteğe bağlı I/O modülleri ile kullanılacak Yardımcı Besleme (207/210)
19. "Genset Başlatma/Durdurma" bağlantısı: S1 kullanılmadığında NC bağlantısı (71-72) kapalıdır

20. "Genset Başlatma/Durdurma" bağlantısı: S1 kullanılmadığında NO bağlantısı (71-74) açıktır
21. İsteğe bağlı modül yuvaları: 1 - 4
22. Akım Transformatörü giriş kablo bağlantıları
23. Voltaj algılama girişleri
24. Besleme kaynağı girişleri

ADIM 4 Güç Kaynağı, Algılama ve Kontrol kabloları (ATS Kontrol cihazı)

Örnek: 3 faz ve nötr beslemesi olan 400 VAC'lık bir uygulamanın kontrol kabloları.

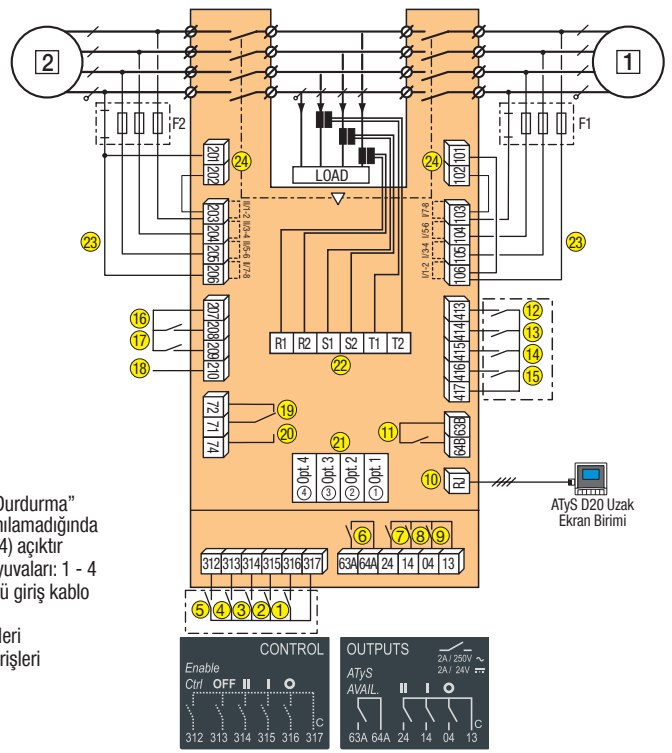

Ürün bağlantısında 1,5 - 2,5 mm² kesiti bir kablo kullanın.

M3 Vidası Sıkma torqu: min.:0.5 Nm - maks.: 0.6 Nm / min.:4.43 lbin - maks.: 5.31 lbin

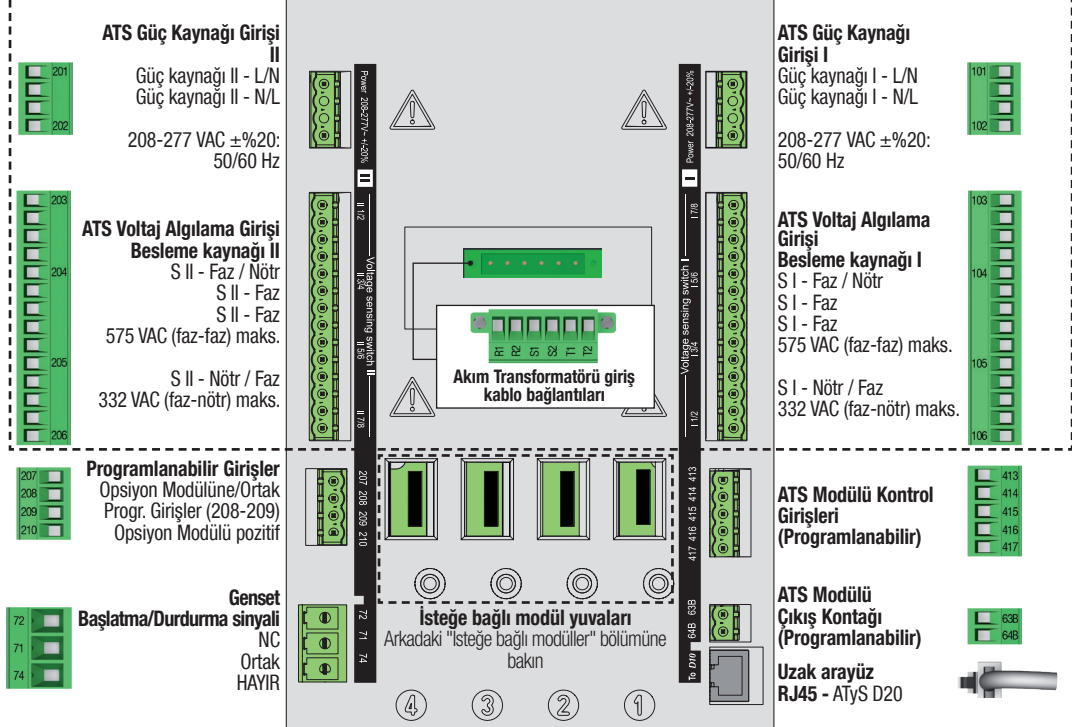
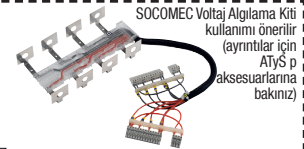

ADIM 5 Kontrol

Manuel moddayken kablo tesisatını kontrol edin ve uygunsuzsa ürünü çalıştırın.

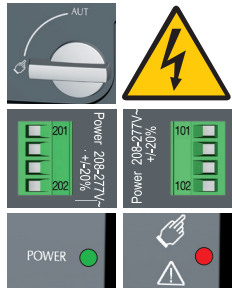

Yeşil "Güç" LED'i: (ON) AÇIK
Kırmızı Manuel/Hata LED'i: (ON) AÇIK

ADIM 6 ATyS p'nin programlanması

ATyS p cihazına güç bağlandıktan ve kabloları testleri yapıldıktan sonra cihaz programlanmalıdır. Bu işlemi ATS Kontrol cihazının önündeki tuşları kullanarak veya kolay kullanılan Easy Config yazılımıyla yapabilirsiniz.

Kolaylık sağlama bakımından, Easy Config yazılımını tavsiye ederiz. (www.socomec.com adresinden ücretsiz indirilebilir).

ATyS p en sık kullanılan müşteri uygulamalarının ihtiyaçlarına göre düzenlenmiş varsayılan ayarlarla teslim edilir. Programlanması gereken asgari yapılandırma parametreleri ağın ve uygulamanın tipi, voltaj ve frekansın nominal değerleridir. ATyS p Otomatik Konfigürasyon Voltaj, Hz, Faz rotasyonu ve Nötr pozisyonu ayarlarını hızlı ve kolay bir biçimde yapar.

A - Programieren mit der Software Easy Config

Gehen Sie zur Programmierung des ATyS p mit der Software Easy Config einfach die Register von links nach rechts durch und ändern Sie die Werte entsprechend ihrem Bedarf. Auf jeder Seite gibt es Hilfenster, denen die einstellbaren Maximalwerte entnommen werden können. Diese Software kann für die meisten kommunizierenden Produkte von Socomec verwendet werden, deshalb müssen Sie vor der Programmierung auf das Register "Neu" klicken und aus der Liste der verfügbaren Produkte "ATyS p" wählen. Wenn der ATyS p mit Spannung versorgt wird und die Kommunikation funktioniert, kann die Software den Status des ATyS p anzeigen. Über die Software Easy Config haben Sie auch Zugriff auf den Steuermodus (zum Beispiel die Befehle Position I, 0, II), sofern Sie als Super User registriert sind.



A - Easy Config Yazılımıyla Programlama

1	SETUP	2	VOLT. LEVELS	3	FREQ. LEVELS	4	PWR. LEVELS	5	TIMERS VALUE	6	I-O	7	COMM	8	DATE/TIME
NETWORK	4NBL	OV. U	I 115%	OV. F	I 105%	OV.P	I 0000 kVA	1FT	0003 SEC	IN 1	--- NO	DHCP	NO (9)	YEAR	
AUTOCONF	NO (7)	OV. U HYS	I 110%	OV. F HYS	I 103%	OV.P HYS	I 0000 kVA	1RT	0180 SEC	IN 2	--- NO	IP 1-2	192.168.	MONTH	
NEUTRAL	AUTO	UND. U	I 085%	UND. F	I 095%	OV.P	II 0000 kVA	2FT	0003 SEC	IN 3	--- NO	IP 3-4	.002.001	DAY	
ROT PH.	---	UND. U HYS	I 095%	UND. F HYS	I 097%	OV.P HYS	II 0000 kVA	2RT	0005 SEC (2)	IN 4	--- NO	GAT1-2	000.000.	HOUR	
CHECK ROT	YES	UNB. U	I 00%	OV. F	II 105%	(1) «APP», «M-G» olarak ayarlandığında		2AT	0005 SEC (1)	IN 5	--- NO	GAT3-4	.000.000	MINUTE	
NOM. VOLT	400 V	UNB. U HYS	I 00%	OV. F HYS	II 103%	(2) «APP», «M-M» olarak ayarlandığında		2CT	0180 SEC (1)	IN 6	--- NO	MSK1-2	255.255.	SECOND	
NOM. FREQ	50 Hz	OV. U	II 115%	UND. F	II 095%	(3) Bir I/P, «EON» olarak ayarlandığında		2ST	0030 SEC (1)	IN 7	--- NO (8)	MSK3-4	.255.000		
APP	M-G	OV. U HYS	II 110%	UND. F HYS	II 097%	(4) Bir O/P, «EOF» olarak ayarlandığında		ODT	0003 SEC	IN 8	--- NO (8)	ADDRESS	005		
PRIOTON	NO (1)	UNB. U	II 085%			(5) Bir O/P, «EES» olarak ayarlandığında		TOT	UNL (1)	IN 9	--- NO (8)	BDRATE	9600		
PRIOEON	NO (3)	UND. U HYS	II 095%			(6) Cihaz Manuel modda ise		TOT	0010 SEC (1)	IN10	--- NO (8)	STOP BIT	1		
PRIONET	1 (2)	UNB. U	II 00%			(7) Cihaz Manuel modda ise		T3T	0000 SEC (1)	IN11	--- NO (8)	PARITY	NONE		
RETRANS	NO	UNB. U HYS	II 00%			(8) İsteğe bağlı I/O modülleri ile		TFT	UNL (1)	IN12	--- NO (8)				
RETURN 0	NO					(9) Ethernet modülü ile		TFT	0600 SEC (1)	IN13	--- NO (8)				
CT PRI	100							E1T	0005 SEC (3)	IN14	--- NO (8)				
CT SEC	5							E2T	UNL (3)	OUT 1	POP NO				
S1=SW2	NO							E2T	0010 SEC (3)	OUT 2	--- NO (8)				
BACKLGH	INT							E3T	0005 SEC (3)	OUT 3	--- NO (8)				
CODE P	1000							E5T	0005 SEC (4)	OUT 4	--- NO (8)				
CODE E	0000							E6T	LIM (4)	OUT 5	--- NO (8)				
BACKUP	SAVE							E6T	0600 SEC (4)	OUT 6	--- NO (8)				
								E7T	0005 SEC (4)	OUT 7	--- NO (8)				
								LST	0004 SEC (5)	OUT 8	--- NO (8)				
								EET	0168 H (6)	OUT 9	--- NO (8)				
								EDT	1800 SEC (6)						

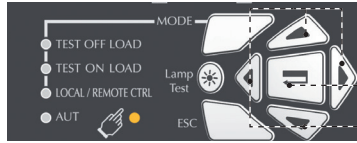

ATyS p cihazları ATS kontrol cihazı tuş takımından da programlanabilir. Bu programlama yöntemi, yukarıda açıklanan ve kolayca programlama olanağı sağlayan Easy Config yazılımını kullanan Ethernet veya Modbus iletişim modüllerinin bulunmadığı ürünler için gereklidir. Tuş takımını birkaç parametreyi değiştirmek veya ürün hakkında bilgi almak için yararlı bir arayüz ve programlama yöntemi sağlar.

Programlama erişimi: "Onay" düğmesine (17) basın ve 5 saniye basılı tutun. Tuş takımından erişim, Otomatik veya Manuel mod içinden kullanılabilir; bunun için cihaz kararı bir durumda (I, 0 veya II) bulunmalı ve en az bir besleme kaynağı bağlanmış olmalıdır. Aktarın yapılmış programlamaya erişilemez.

Yapılandırma değiştirme için: Navigasyon düğmelerini kullanarak kodu (fabrika kodu = 1000) girin (14).

Programlamadan çıkış: "Onay" düğmesine (17) basın ve 5 saniye basılı tutun.

Not 1: Yukarıda listelenen değerler, varsayılan ayarlama değerleridir.

Not 2: Otomatik Yapılandırma'yı kullanmadan önce, Varsayılan Ağ Ayarı ve Uygulama parametrelerinin kurulumuna uygun olduğunu doğrulayın ve gerekirse değiştirin.

3 faz / 4 tel	3 faz / 3 tel	2 faz / 3 tel	2 faz / 2 tel	1 faz / 2 tel
4NBL 4BL	3NBL 3BL	2NBL	2BL	1BL

İsteğe Bağlı Modüller

Yazılımı ATyS p arasındaki iletişim için isteğe bağlı olarak temin edilebilecek Ethernet/Modbus TCP veya Modbus RTU modülleri kullanılabilir. ETHERNET / MODBUS modülleri ATyS p ATS kontrol cihazı üzerindeki yuvalara yerleştirilir.

Easy Config, bir doğrudan ATyS yapılandırması için ETHERNET veya MODBUS modülleri üzerinden bağlanan bir PC'ye yüklenebilir ya da daha sonra yükleyip ATyS'de kullanmak üzere belirli bir yapılandırma oluşturabilmek için izole edilir.

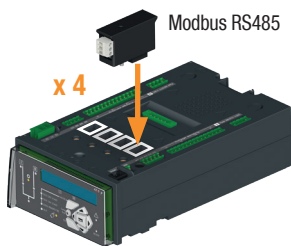

Ethernet modülü, izleme, Motor Çalıştırma Denetimi ve etkinlikler vb. için dahili bir Web sunucusu içerir.

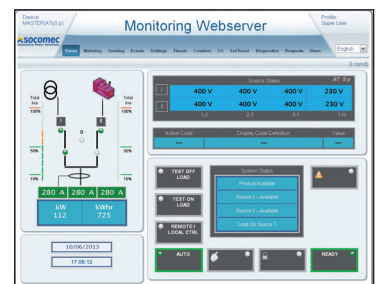
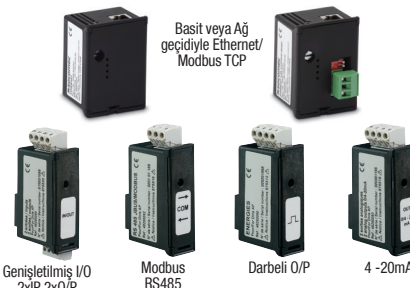

Not: ATyS p'ye ek olarak 4 Giriş / Çıkış modülü takılabilir; böylece toplam 8 adet programlanabilir Giriş ve Çıkış modülü elde edilir. ATyS p'ye MODBUS modülü eklendiğinde toplam 3 Giriş/Çıkış modülü, ETHERNET modülü eklendiğinde ise toplam 3 Giriş/Çıkış modülü kullanılabilir.

Ayrıntılar için ATyS p aksesuarları bölümüne bakın.

1. MANUEL Mod LED göstergesi.

(Manuel Mod'da sarı ışık sürekli olarak yanar).

2. OTOMATİK Mod LED göstergesi Otomatik Mod'da zamanlayıcı çalışmadığında yeşil ışık sürekli yanar. Zamanlayıcı çalıştığında Otomatik moddayken yeşil ışık yanıp söner.

3. UZAKTAN KUMANDA Modu LED göstergesi. Yerel / Uzaktan kumanda modunda sarı ışık sürekli yanar.

Uzaktan kumanda modu Otomatik/Manuel anahtarını Otomatik'e çevirerek ve 312 ile 317 no.lu terminaleri birleştirerek sağlanır. Uzaktan kumanda emirleri 314'ün 316 ve 317 ile birleştirilmesiyle alınır. UZAKTAN kumanda, ürüne Ethernet veya MODBUS ile bağlantı sağlandığında Easy Config ATyS p yazılımıyla da yapılabilir. (İsteğe bağlı modüller). ATyS p'nin tuş takımını kullanarak da yerel kontrol seçilebilir ve uygulanabilir.

4. YÜK TESTİ KONTROL MODU LED göstergesi. (TON/VEON modunda sarı ışık sürekli olarak yanar)

5. YÜKSÜZ TEST KONTROL MODU LED göstergesi. (TOF/EOF modunda sarı ışık sürekli olarak yanar).

6. Yük besleme var LED'i. (Yük olduğunda yeşil yanar).

7. Anahtar 1 LED konum göstergesi. (1 konumundayken yeşil).

8. Kaynak besleme I LED göstergesi. (Besleme I voltajı belirlenen limitler aralıksında yeşil).

9. Sıfır konumu LED göstergesi. (0 konumundayken sarı).

10. Anahtar 2 LED konum göstergesi. (2 konumundayken yeşil).

11. Kaynak besleme II LED göstergesi. (Besleme II voltajı belirlenen limitler aralıksında yeşil).

12. LCD Gösterge Ekranı: (Durum, ölçüm, zamanlayıcılar, sayaçlar, etkinlikler, hatalar, programlama)

13. Çalışma modları arasında geçiş için MODE düğmesi.

14. ATyS p'nin menüleri arasında yazılım kullanmadan gezinmek için navigasyon düğmeleri.

15. HATA LED göstergesi. (ATS kontrol cihazı dahili hatası durumunda sürekli kırmızı yanar. Hata durumunu sıfırlamak için cihazı Otomatik'ten Manuel moda alıp sonra yeniden Otomatik'e getirin).

16. READY LED göstergesi. (Yeşil sürekli ışık: Ürüne enerji geliyor ve OTOMATİK moda, Zamanlayıcı çalışıyor, Ürün transfer için hazır).

17. Enter düğmesi programlama moduna girmek (Bastırıp 5 saniye süreyle tutun) ve tuş takımı üzerinden yapılan ayarları doğrulamak için kullanılır.

18. ESC düğmesi, belirli bir ekrandan ana menüye geri dönmek için kullanılır.

19. Işık (Lamp) test düğmesi LED'leri ve LCD ekranı test etmek için kullanılır.

20. Yeşil LED Göstergesi: Güç Kullanılmıyor / Manuel Mod / Hata Durumu

21. Kırmızı LED Göstergesi: Ürün Kullanılmıyor / Manuel Mod / Hata Durumu

22. Otomatik / Manuel seçim komütatörü (Anahtar sürümü seçeneği olarak sunulur)

23. Asma kilit olanağı (3 adete kadar. Çap: 4 – 8 mm)

24. Acil durum manuel çalıştırma mil konumu (Sadece manuel modda kullanılabilir)

25. Anahtar konumu göstergesi: I (Anahtar I Açık) 0 (Kapalı) II (Anahtar II Açık).

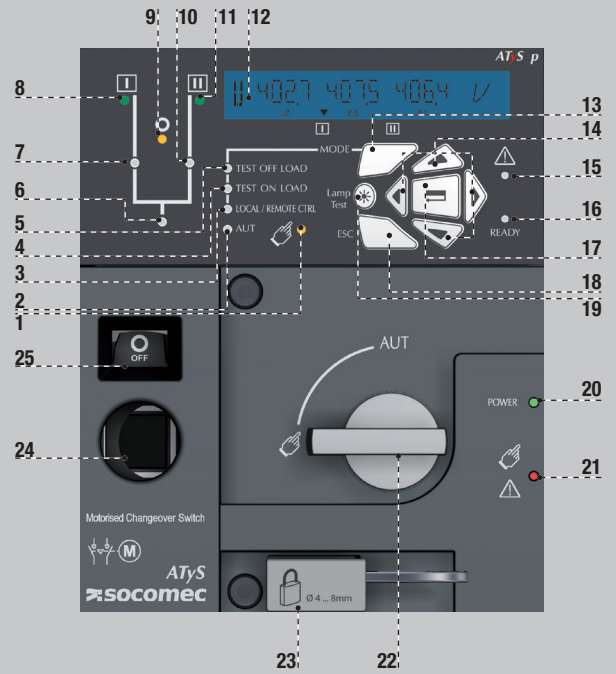

ADIM 7A AUT Modu (Otomatik Kontrol)

Acil durum konunun ürüne takılı olmadığından emin olun ve mod seçme kolunu AUT (Otomatik) konumuna çevirin.

Yeşil "Güç" LED'i: (ON) AÇIK
Manuel/Varsayılan LED'i: (OFF) KAPALI

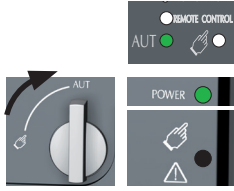

ADIM 7B AUT Modu (Uzaktan Kumanda)

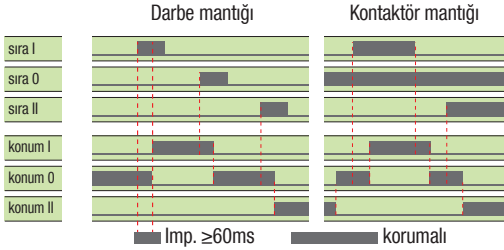

Kontrolü etkinleştirmek için 312 ile 317 arasındaki bağlantıyı kapatın. Kontaktör mantığı için 316 ile 317'yi bağlayın. Çalıştırmak için: Kontaklı istenene konuma karşılık gelecek şekilde kapatın. Cihazı 0 / OFF (KAPALI) konumuna zorlamak için 313 ve 317 bağlantılarını köprüleyin.

ADIM 7C Manuel Mod

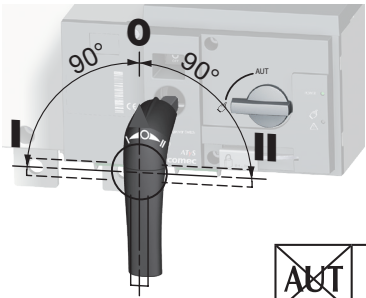

ADIM 7D Asma kilit modu (standart olarak 0 konumundadır)

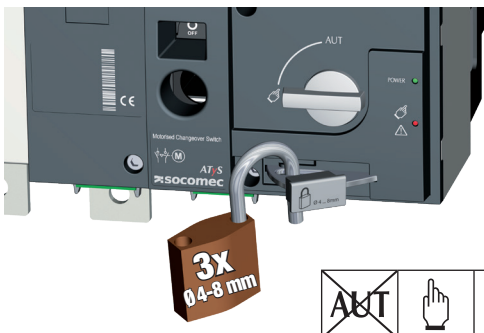

Boyutlar in./mm. cinsindedir

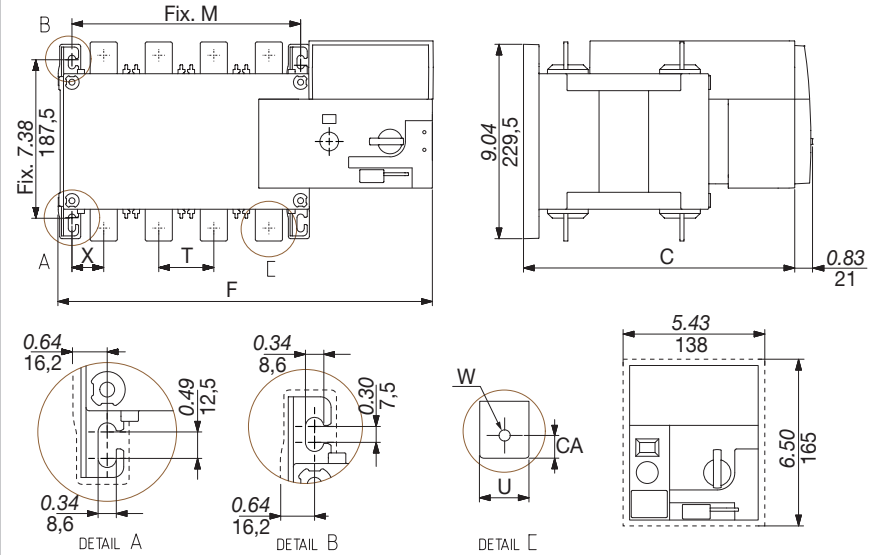

	125 A		160 A		200 A		250 A	
	3 P	4 P	3 P	4 P	3 P	4 P	3 P	4 P
	in	mm	in	mm	in	mm	in	mm
C	9.61	244	9.61	244	9.61	244	9.61	244
CA	0.39	10	0.39	10	0.39	10	0.59	15
F	11.28	286,5	12.48	317	11.28	286,5	12.48	317
M	4.72	120	5.91	150	4.72	120	5.91	150
T	1.42	36	1.42	36	1.42	36	1.42	36
U	0.79	20	0.79	20	0.79	20	0.79	20
W	0.35	9	0.35	9	0.35	9	0.35	9
X	1.10	28	0.87	22	1.10	28	0.87	22

	315 A		400 A		500 A		630 A	
	3 P	4 P	3 P	4 P	3 P	4 P	3 P	4 P
	in	mm	in	mm	in	mm	in	mm
C	9.61	244	9.61	244	12.64	321	12.64	321
CA	0.59	15	0.59	15	0.59	15	0.79	20
F	12.91	328	14.88	378	12.91	328	14.88	378
M	6.30	160	8.27	210	6.30	160	8.27	210
T	1.97	50	1.97	50	1.97	50	2.56	65
U	1.38	35	1.38	35	1.38	35	1.26	32
W	0.43	11	0.43	11	0.43	11	0.55	14
X	1.30	33	1.30	33	1.30	33	1.67	42,5