

DIRIS A-30/A-41/A-60

2 Outputs kWh - kvarh - KVAh

Notice d'utilisation
Operating instructions - Bedienungsanleitung
Istruzioni per l'uso - Gebruiksaanwijzing
Instrucciones de servicio - Manual de instruções

FR EN DE IT NL ES PT

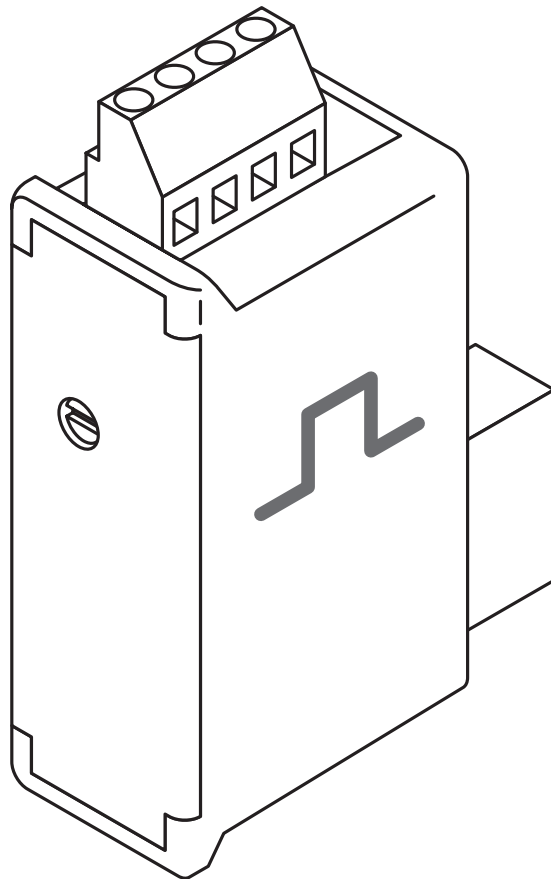

FR

Sommaire

OPÉRATIONS PRÉALABLES	4
PRÉSENTATION.....	5
INSTALLATION.....	6
PROGRAMMATION.....	7
CARACTÉRISTIQUES TECHNIQUES	12
LEXIQUE DES ABRÉVIATIONS.....	14

EN

Contents

PRELIMINARY OPERATIONS	4
PRESENTATION.....	5
INSTALLATION.....	6
PROGRAMMING	7
TECHNICAL CHARACTERISTICS.....	12
GLOSSARY OF ABBREVIATIONS	14

DE

Inhaltsverzeichnis

VORUSGEHENDE KONTROLLEN	4
PRODUKTDARSTELLUNG.....	5
INSTALLATION.....	6
KONFIGURATION	7
TECHNISCHE DATEN	12
GLOSSAR DER ABKÜRZUNGEN	14

IT

Sommario

OPERAZIONI PRELIMINARI.....	4
PRESENTAZIONE	5
INSTALLAZIONE	6
PROGRAMMAZIONE	7
CARATTERISTICHE TECNICHE	12
ELENCO DELLE ABBREVIAZIONI	14

NL

Inhoud

VOORAFGAANDE HANDELINGEN	4
PRESENTATIE	5
INSTALLERING	6
PROGRAMMERING	7
TECHNISCHE EIGENSCHAPPEN	12
LIJST VAN AFKORTINGEN	15

ES

Índice

OPERACIONES PREVIAS	4
PRESENTACIÓN	5
INSTALACIÓN	6
PROGRAMACIÓN	7
CARACTERÍSTICAS TÉCNICAS	13
LÉXICO DE LAS ABREVIACIONES	15

PT

Índice

OPERAÇÕES PRELIMINARES.....	4
APRESENTAÇÃO	5
INSTALAÇÃO	6
PROGRAMAÇÃO	7
CARACTERÍSTICAS TÉCNICAS	13
LÉXICO DAS ABREVIATURAS.....	15

OPÉRATIONS PRÉALABLES

PRELIMINARY OPERATIONS - VORAUSGEHENDE KONTROLLEN

OPERAZIONI PRELIMINARI - VOORAGAANDE HANDELINGEN

OPERACIONES PREVIAS - OPERAÇÕES PRELIMINARES

FR

Au moment de la réception du colis contenant le module option, il est nécessaire de vérifier les points suivants :

- l'état de l'emballage,
- le produit n'a pas eu de dommage pendant le transport,
- la référence de l'appareil est conforme à votre commande,
- l'emballage comprend le produit,
- une notice d'utilisation.

NL

Als u het pakket met de optie-module ontvangt, dient u de volgende punten te controleren:

- de staat van de verpakking;
- of het product geen schade heeft geleden tijdens het transport;
- of de referentie van het toestel overeenkomt met de bestelling;
- de verpakking bevat een product;
- of de gebruiksaanwijzing aanwezig is.

EN

When the package containing the optional module is received, the following points must be checked:

- the packing is in good condition,
- the product has not been damaged during transit,
- the product reference number conforms to your order,
- the package contains the product,
- the operating instructions.

ES

En el momento de recibir el paquete que contiene el módulo opcional, es necesario comprobar los siguientes puntos:

- estado del embalaje;
- que el producto no se haya dañado durante el transporte;
- que la referencia del Aparato esté conforme con su pedido;
- el embalaje incluye el producto;
- el manual de utilización.

DE

Sobald das Versandpaket bei Ihnen eintrifft, sollten Sie Folgendes überprüfen:

- Zustand der Verpackung,
- Sind Transportschäden zu melden,
- Entspricht der Packungsinhalt Ihrer Bestellung,
- Die Verpackung enthält das Produkt,
- Eine Bedienungsanleitung ist beigelegt.

PT

Na altura da recepção da encomenda que contém o módulo opção, devem ser verificados os seguintes pontos:

- o estado da embalagem;
- se o produto não foi danificado durante o transporte;
- se a referência do Aparelho está acordo com a sua encomenda;
- dentro da embalagem encontre-se realmente o produto;
- se existe um manual de utilização.

IT

Al momento della ricezione del pacchetto con il modulo opzione, è necessario verificare i seguenti punti:

- lo stato dell'imballo;
- la presenza di danneggiamenti o rotture dovuti al trasporto;
- se il numero di riferimento dell'apparecchio è conforme a quello della richiesta;
- l'imballaggio comprende il prodotto;
- la presenza del libretto di istruzione originale.

PRÉSENTATION

PRESENTATION - PRODUKTDARSTELLUNG - PRESENTAZIONE

PRESENTATIE - PRESENTACIÓN - APRESENTAÇÃO

FR

Ce module option doit être connecté aux **DIRIS A-30/A-41/A-60** (réf. 48250201, 48250202, 48251201, 48251202, 4825U201, 48250207, 48250211). Ce module permet d'associer au comptage d'énergie active (0 à 99 999 999 kWh) réactive (0 à 99 999 999 kvarh) et apparent (0 à 99 999 999 kVAh) deux sorties impulsions configurables sur le type d'énergie, le poids (0,1, 1, 10, 100 kWh, kvarh ou kVAh et 1 ou 10 MWh, Mvarh et MVAh) et la durée (100 ms à 900 ms).

NL

Deze optiemodule moet worden aangesloten op de **DIRIS A-30/A-41/A-60** (ref. 48250201, 48250202, 48251201, 48251202, 4825U201, 48250207, 48250211). Deze module laat toe de telling van actieve energie (van 0 tot 99 999 999 kWh), reactieve energie (van 0 tot 99 999 999 kvarh) en schijnbare energie (van 0 tot 99 999 999 kVAh) te verbinden met twee configureerbare impulsuitgangen op het type energie, gewicht (0,1, 1, 10, 100 kWh, kvarh of kVAh en 1 of 10 MWh, Mvarh en MVAh) en duur (100 ms tot 900 ms).

EN

This optional module must be connected to the **DIRIS A-30/A-41/A-60** (ref. 48250201, 48250202, 48251201, 48251202, 4825U201, 48250207, 48250211). This module allows the combining with the metering of active (0 to 99 999 999 kWh), reactive (0 to 99 999 999 kvarh) and apparent energy (0 to 99 999 999 kVAh) of two pulse outputs that can be configured according to value (0.1, 1, 10, 100 kWh, kvarh or kVAh and 1 or 10 MWh, Mvarh and MVAh) and duration (100 ms to 900 ms).

ES

Este módulo opcional se debe conectar a los modelos **DIRIS A-30/A-41/A-60** (ref. 48250201, 48250202, 48251201, 48251202, 4825U201, 48250207, 48250211). Este módulo permite asociar al contador de energía activa (0 a 99 999 999 kWh), reactiva (0 a 99 999 999 kvarh) y aparente (0 a 99 999 999 kVAh) dos salidas de impulsos configurables con el tipo de energía, el peso (0,1, 1, 10, 100 kw/h, kvarh o kVAh y 1 o 10 MWh, Mvarh y MVAh) y la duración (100 ms a 900 ms).

DE

Dieses Optionsmodul muss an **DIRIS A-30/A-41/A-60** (ref. 48250201, 48250202, 48251201, 48251202, 4825U201, 48250207, 48250211) angeschlossen sein. Durch dieses Modul kann die Zählung der Wirkenergie (0 bis 99 999 999 kWh), der Blindenergie (0 bis 99 999 999 kvarh) und der Scheinenergie (0 bis 99 999 999 kVAh) durch zwei konfigurierbare Impulsausgänge ergänzt werden nach Energieart, Wertigkeit (0,1, 1, 10, 100 kWh, kvarh oder kVAh und 1 oder 10 MWh, Mvarh und MVAh) und Dauer (100 ms bis 900 ms).

PT

Este módulo opção deve ser ligado aos **DIRIS A-30/A-41/A-60** (ref. 48250201, 48250202, 48251201, 48251202, 4825U201, 48250207, 48250211). Este módulo permite associar à contagem de energia activa (0 a 99 999 999 kWh), reactiva (0 a 99 999 999 kvarh) e aparente (0 a 99 999 999 kVAh) duas saídas de impulsões configuráveis no tipo de energia, no peso (0,1, 1, 10, 100 kWh, kvarh ou kVAh e 1 ou 10 MWh, Mvarh e MVAh) e na duração (100 ms a 900 ms).

IT

Questo modulo opzione deve essere collegato ai **DIRIS A-30/A-41/A-60** (ref. 48250201, 48250202, 48251201, 48251202, 4825U201, 48250207, 48250211). Questo modulo consente di associare al conteggio dell'energia attiva (da 0 a 99 999 999 kWh), reattiva (da 0 a 99 999 999 kvarh) e apparente (da 0 a 99 999 999 kVAh) due uscite a impulsi configurabili per peso e durata dell'impulso (0,1-1-10-100 kWh, kvarh o kVAh e 1 o 10 MW/ora, Mvar/ora e MVA/ora e da 100 a 900 ms).

INSTALLATION

INSTALLATION - INSTALLATION - INSTALLAZIONE
INSTALLERING - INSTALACIÓN - INSTALAÇÃO

RACCORDEMENT

- EN** Connection
- DE** Anschluß
- IT** Collegamento
- NL** Aansluiting
- ES** Parte trasera
- PT** Ligação



Le DIRIS A-30/A-41/A-60 doit être hors tension.
This DIRIS A-30/A-41/A-60 must be switched off.
Der DIRIS A-30/A-41/A-60 darf nicht unter Spannung stehen.
Il DIRIS A-30/A-41/A-60 deve essere fuori tensione.
De DIRIS A-30/A-41/A-60 moet zonder spanning staan.
El DIRIS A-30/A-41/A-60 deberá estar desconectado.
O DIRIS A-30/A-41/A-60 deve ficar desligado.

1

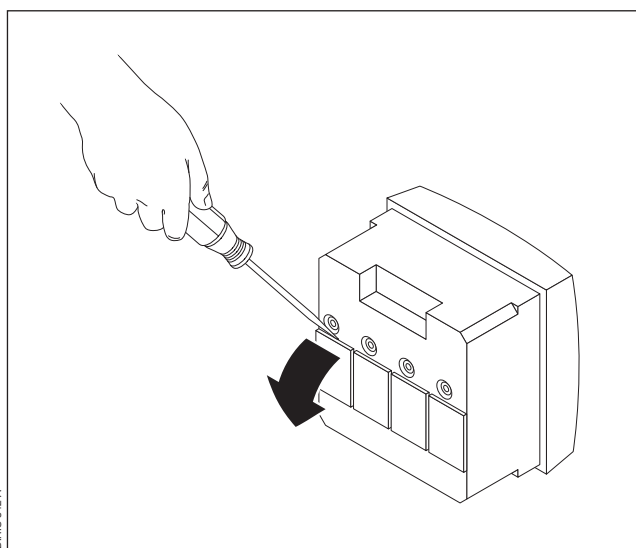

DIRIS 342 A

2

Fixer le module - Fix the module - Befestigen Sie das Modul - Fissare il modulo - Bevestig de module - Fije el módulo - Fixe o módulo

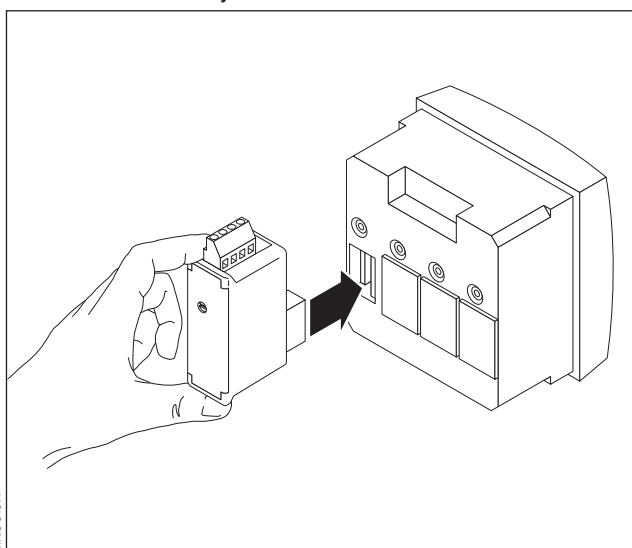

DIRIS 343 A

3

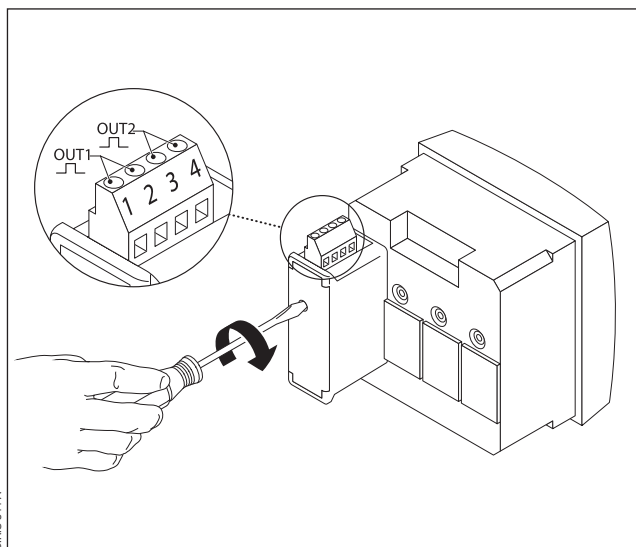

DIRIS 344 A

4

Raccorder le bornier en respectant les indications. Remettre sous tension

Follow indications when connecting the terminal. Switch on voltage supply.

Für den Anschluß der Klemmleiste beachten Sie die entsprechenden Hinweise. Wieder einschalten.

Raccordare i morsetti rispettando le indicazioni. Alimentare il.

De klemmenstrook aansluiten zoals aangegeven. Terug spanning geven.

Conexionar respetando las indicaciones. Poner en tensión

Ligar o terminal de bornes respetando as indicações. Colocar sob tensão novamente.

PROGRAMMATION

PROGRAMMING - KONFIGURATION - PROGRAMMAZIONE

PROGRAMMERING - PROGRAMACIÓN - PROGRAMAÇÃO

*Previous menu - Vorhergehendes Menü -
Menu precedente - Menu voorgaand -
Menú anterior - Menu precedente*

Menu précédent

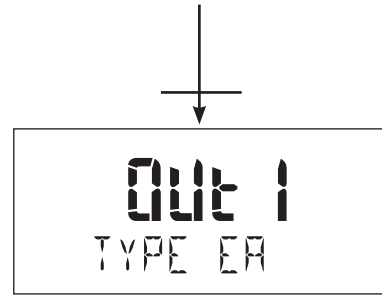
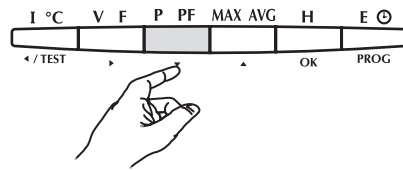

p 8

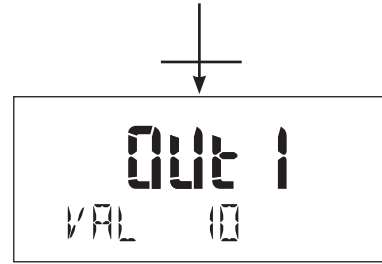
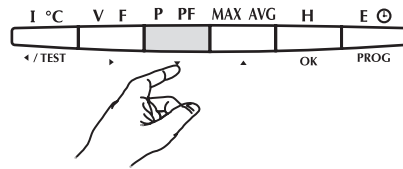

p 9

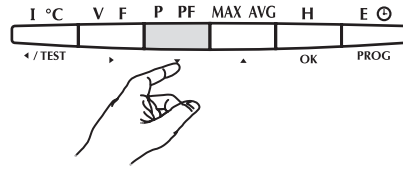

p 10

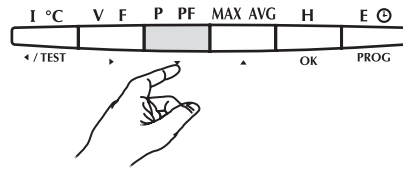

p 11

Menu suivant

*Following menu - Nachfolgender Menü -
Menu seguire - Menu volgend -
Menú siguiente - Menu seguir*

PROGRAMMATION

PROGRAMMING - KONFIGURATION - PROGRAMMAZIONE
 PROGRAMMERING - PROGRAMACIÓN - PROGRAMAÇÃO

TYPE DE LA SORTIE IMPULSIONS N°1 - Exemple : TYPE = ER (kvarh)

- EN** Pulse output n°1 type
Example: TYPE = ER (kvarh)
- DE** Typs des Ausgangs n°1
Beispiel: TYPE = ER (kvarh)
- IT** L'uscita ad impulsi n°1
Esempio: TYPE = ER (kvarh)
- NL** Type pulsuitegang n°1
Voorbeeld: TYPE = ER (kvarh)
- ES** Tipo de la salida de impulsos n°1
Ejemplo: TYPE = ER (kvarh)
- PT** Tipo de saída n°1
Exemplo: TYPE = ER (kvarh)

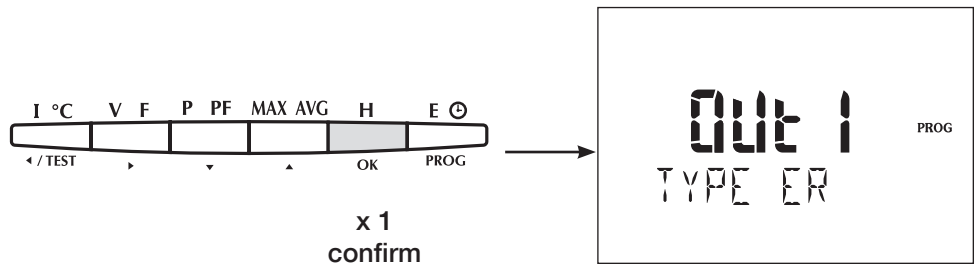
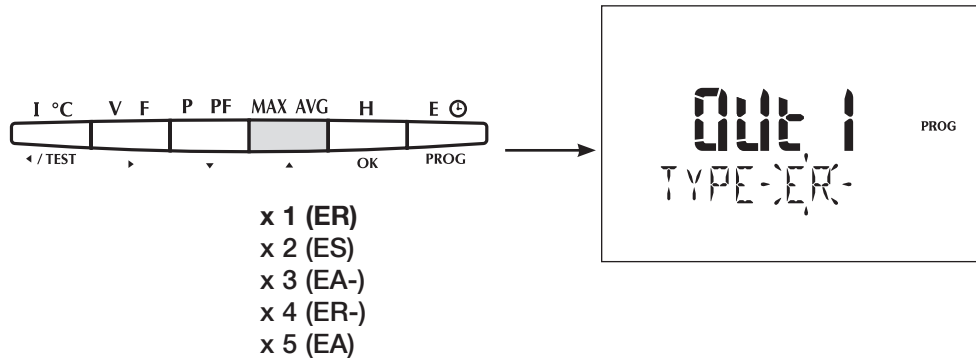
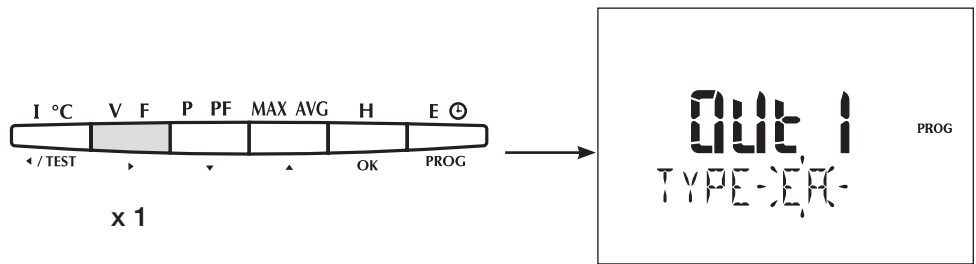

POIDS DE LA SORTIE IMPULSIONS N°1 - EXEMPLE : VAL = 100 (1 μ s = 100 KVARH)

- EN** Pulse output n°1 rate
Example: VAL = 100 (1 μ s = 100 kvarh)
- DE** Ausgangsimpulswertigkeit n°1
Beispiel: VAL = 100 (1 μ s = 100 kvarh)
- IT** Peso degli uscita impulsi n°1
Esempio: VAL = 100 (1 μ s = 100 kvarh)
- NL** Gewicht van pulsuitgang n°1
Voorbeeld: VAL = 100 (1 μ s = 100 kvarh)
- ES** Peso de la salida de impulsiones n°1
Ejemplo: VAL = 100 (1 μ s = 100 kvarh)
- PT** Peso de saída de impulsões n°1
Exemplo: VAL = 100 (1 μ s = 100 kvarh)

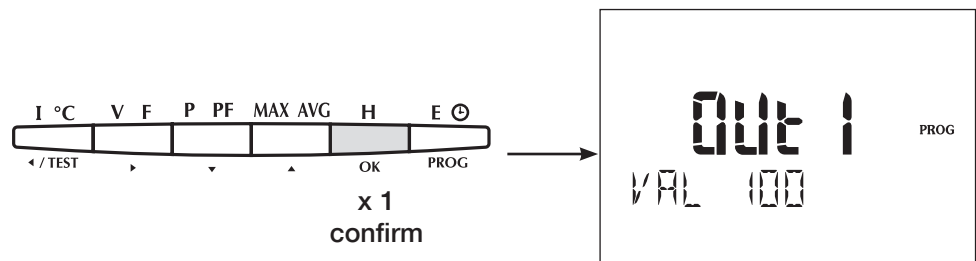
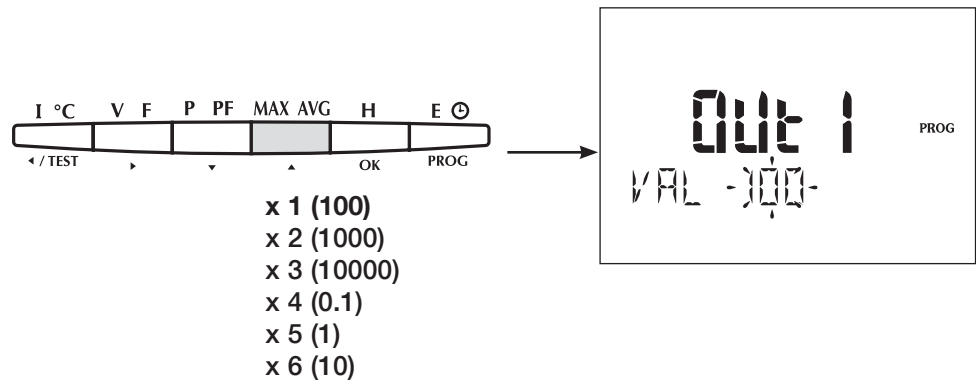
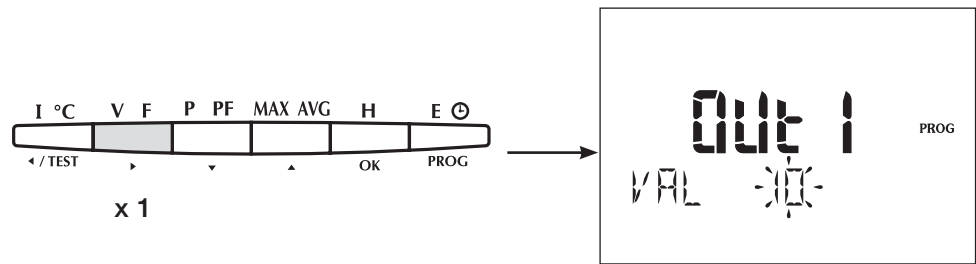

PROGRAMMATION

PROGRAMMING - KONFIGURATION - PROGRAMMAZIONE
 PROGRAMMERING - PROGRAMACIÓN - PROGRAMAÇÃO

DURÉE DE LA SORTIE IMPULSIONS N°1 - Exemple : DUR = 200 ms

- EN** Pulse output n°1 durations
Example: DUR = 200 ms
- DE** Dauer des Impulsausgangs n°1
Beispiel: DUR = 200 ms
- IT** Durata dell' uscita ad impulsi n°1
Esempio: DUR = 200 ms
- NL** Duur van de pulsenuitgang n°1
Voorbeeld: DUR = 200 ms
- ES** Duración de la salida de impulsiones n°1
Ejemplo: DUR = 200 ms
- PT** Duração da saída de impulsões n°1
Exemplo: DUR = 200 ms

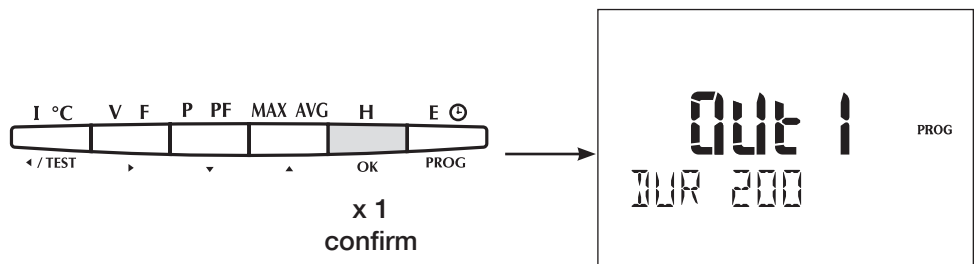
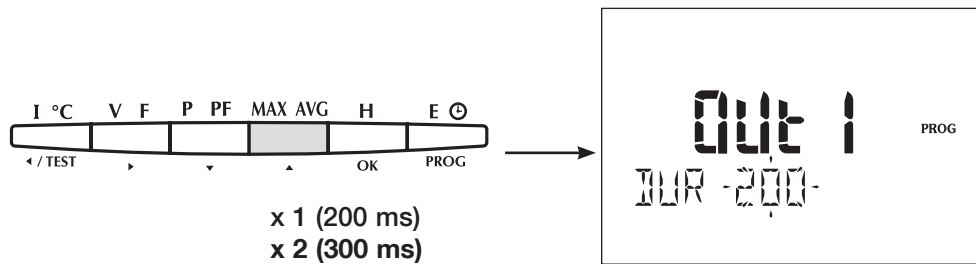
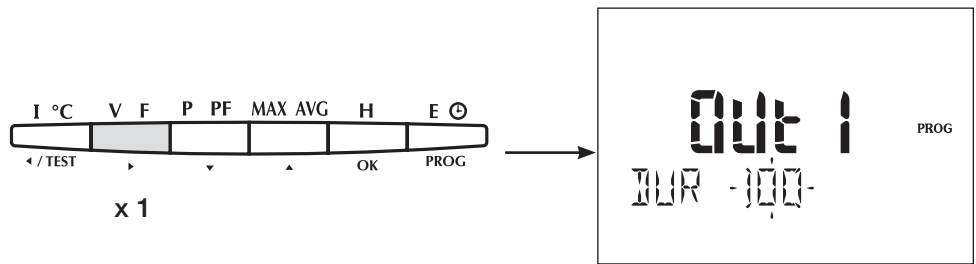

PROGRAMMATION DE LA SORTIE IMPULSIONS N°2 - Procédez comme pour la sortie n°1

- EN** Pulse output n°2 programming
Proceed as for output n°1
- DE** Konfiguration des Impulsausgangs N. 2
Verfahren Sie wie auch beim Ausgang N°1
- IT** Durata dell' uscita ad impulsi n°2
Procedere come per l'uscita n°1
- NL** Duur van de pulsenuitgang n°2
Ga te werk als voor de uitgang n°1
- ES** Duración de la salida de impulsiones n°2
Proceda de la misma manera que para la salida n°1
- PT** Duração da saída de impulsões n°2
Proceda como para a saída n°1

CARACTÉRISTIQUES TECHNIQUES

TECHNICAL CHARACTERISTICS - TECHNISCHE DATEN

CARATTERISTICHE TECNICHE - TECHNISCHE EIGENSCHAPPEN

CARACTERÍSTICAS TÉCNICAS - CARACTERÍSTICAS TÉCNICAS

FR

Relais reed	max. 100 V DC - 0,5 A - 10 VA
Nombre de manœuvres	≤ 10 ⁸
Isolation galvanique (tension d'isolement AC)	2,5 kV
UL - CSA Approval	
Normes	UL 61010-1 CSA-C22.2 No. 61010-1
Certificat	N° de dossier UL : E257746

EN

Reed relays	max. 100 V DC - 0.5 A - 10 VA
N° of operations	≤ 10 ⁸
Galvanic insulation (AC insulation voltage)	2.5 kV
UL - CSA Approval	
Standard	UL 61010-1 CSA-C22.2 No. 61010-1
Certificate	UL file No: E257746

DE

Reed-relais	max. 100 V DC - 0,5 A - 10 VA
Anzahl der Schaltspiele	≤ 10 ⁸
Galvanische trennung (Isolationsspannung AC)	2,5 kV
UL - CSA Approval	
Standard	UL 61010-1 CSA-C22.2 No. 61010-1
Certificate	UL file No: E257746

IT

Relais reed	max. 100 V DC - 0,5 A - 10 VA
Numero di operazioni	≤ 10 ⁸
Isolamento galvanico (tensione di isolamento AC)	2,5 kV
UL - CSA Approval	
Standard	UL 61010-1 CSA-C22.2 No. 61010-1
Certificate	UL file No: E257746

NL

Relais reed	max. 100 V DC - 0,5 A - 10 VA
Aantal handelingen	$\leq 10^8$
Galvanische isolatie (AC isolatiespanning)	2,5 kV
UL - CSA Approval	
Standard	UL 61010-1
	CSA-C22.2 No. 61010-1
Certificate	UL file No: E257746

ES

Relé herméticamente sellado (reed)	max. 100 V DC - 0,5 A - 10 VA
Número de maniobras	$\leq 10^8$
Aislamiento galvánico (tensión de aislamiento AC)	2,5 kV
UL - CSA Approval	
Norma	UL 61010-1
	CSA-C22.2 No. 61010-1
Certificado	No de expediente UL: E257746

PT

Relés reed	max. 100 V DC - 0,5 A - 10 VA
Número de manobras	$\leq 10^8$
Isolamento galvánico (tensão de isolamento AC)	2,5 kV
UL - CSA Approval	
Standard	UL 61010-1
	CSA-C22.2 No. 61010-1
Certificate	UL file No: E257746

LEXIQUE DES ABRÉVIATIONS

GLOSSARY OF ABBREVIATIONS - GLOSSAR DER ABKÜRZUNGEN
 ELENCO DELLE ABBREVIAZIONI - LIJST VAN AFKORTINGEN
 LÉXICO DE LAS ABREVIACIONES- LÉXICO DAS ABREVIATURAS

FR

Out 1... Out 2	Sortie impulsionnelle 1 et 2
TYPE	Affectation de la sortie impulsionnelle
EA+	Energie active positive (kWh+)
ER+	Energie réactive positive (kvarh+)
ES	Energie apparente (kVAh)
EA-	Energie active négative (- kWh)
ER-	Energie réactive négative (- kvarh)

VAL	Poids de l'impulsion
DUR	Durée de l'impulsion

EN

Out 1... Out 2	Pulse output 1 and 2
TYPE	Pulse output allocation
EA+	Positive active power (kWh+)
ER+	Positive reactive power(kvarh+)
ES	Effective power(kVAh)
EA-	Negative active power(- kWh)
ER-	Negative reactive power (- kvarh)

VAL	Pulse value
DUR	Pulse duration

DE

Out 1... Out 2	Impulsausgang 1 und 2
TYPE	Zuweisung des Impulsausgangs
EA+	Positive Wirkenergie (kWh+)
ER+	Positive Blindenergie (kvarh+)
ES	Scheinenergie (kVAh)
EA-	Negative Wirkenergie (- kWh)
ER-	Negative Blindenergie(- kvarh)

VAL	Impulswertigkeit
DUR	Impulsdauer

IT

Out 1... Out 2	Uscita impulsi 1 e 2
TYPE	Impostazione dell'uscita impulsi
EA+	Energia attiva positiva (kWh+)
ER+	Energia reattiva positiva(kvarh+)
ES	Energia apparente (kVAh)
EA-	Energia attiva negativa (- kWh)
ER-	Energia reattiva negativa (- kvarh)

VAL	Peso dell'impulso
DUR	Durata dell'impulso

NL

Out 1... Out 2	Impulsuitgang 1 en 2
TYPE	Impulsgewicht
EA+	Actieve positieve energie (kWh+)
ER+	Reactieve positieve energie (kvarh+)
ES	Schijnbare energie (kVAh)
EA-	Actieve negatieve energie (- kWh)
ER-	Reactieve negatieve energie (- kvarh)

VAL	Impulsgewicht
DUR	Impulsduur

ES

Out 1... Out 2	Salida de impulsos 1 y 2
TYPE	Asignación de la salida de impulsos
EA+	Energía activa positiva (kWh+)
ER+	Energía reactiva positiva (kvarh+)
ES	Energía aparente (kVAh)
EA-	Energía activa negativa (- kWh)
ER-	Energía reactiva negativa(- kvarh)

VAL	Peso del impulso
DUR	Duración del impulso

PT

Out 1... Out 2	Saída por impulsos 1 e 2
TYPE	Atribuição da saída por impulsos
EA+	Energia activa positiva (kWh+)
ER+	Energia reactiva positiva (kvarh+)
ES	Energia aparente(kVAh)
EA-	Energia activa negativa (- kWh)
ER-	Energia reactiva negativa (- kvarh)

VAL	Peso do impulso
DUR	Duração do impulso



536045C

HEAD OFFICE

SOCOMEK GROUP

SAS SOCOMEK capital 10633100 €
R.C.S. Strasbourg B 548 500 149
B.P. 60010 - 1, rue de Westhouse
F-67235 Benfeld Cedex
Tel. +33 3 88 57 41 41 - Fax +33 3 88 57 78 78
info.scp.isd@socomec.com

www.socomec.com



YOUR DISTRIBUTOR / PARTNER

